

ZADÁNÍ PRO VÝBĚROVÉ ŘÍZENÍ

výměna dveří předního vstupu za nové ocelové JANSEN ECONOMY 50 s příslušenstvím
a drobné zednické práce – obytný dům Okrajová 47, 49 Havířov – celkem 2 vstupy

Okrajová 47, 49, Havířov – přední vstup – nové ocelové dvoukřídle dveře JANSEN ECONOMY 50



A/ 1. část díla – Přední vstup – nové dveře ocelové JANSEN ECONOMY 50

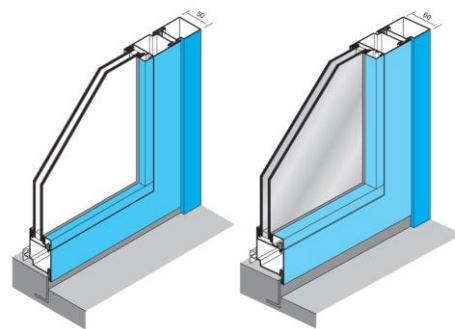

1a/ A/ 1. část díla – nové ocelové dveře JANSEN ECONOMY 50 – jednokřídlé, dvoukřídlé

1a/ Výroba, dodávka **dvoukřídlých ocelových dveří** o rozměru 1540 x 2160 mm, (před výrobou nutno zaměřit), světlost hlavního křídla 900 mm při měření od praporku k praporku (typ speciální dveřní profil **JANSEN OCEL ECONOMY 50**, horní výplň izolační dvojsklo, z vnější strany CONNEX jednostranně, U=1,1 , dolní výplň dvojitý plech s izolací (sendvičový panel plný zateplený hladký 32 mm), zasklení do pásky a tmelu, ve spodní části NEREZ okopový plech, těsnění po vnějším obvodu dveří a rámu. Zámek zadlabací FAB HOBES pro vložku FAB, 6 ks dveřních závěsů SXH 160, 2 ks jednobodová zástrč a jednobodová táhla DBS, zasklívací profily JANSEN 12, ,otvírání dveří **levé, dovnitř**

.....,-KČ

+ klopa po celé výšce dveří proti vypáčení (1ks)

.....,-KČ

2a/ Povrchová úprava komaxit venkovní hnědý RAL 8017 struktura,

.....,-KČ

3a/ Bezpečnostní kování rostex R 802 M (polomadýlko – klika),

.....,-KČ



- dveřní madlo nerez (1 ks)

.....,-Kč



4a/ Elektrický otvírač dveří BEFO 8 až 12V, (1ks)

.....,-Kč



Cena za 1. část díla bez 15% DPH - 1 dveře

.....,-Kč

Cena za 1. část díla bez 15% DPH - 2 dveře

.....,-Kč

B/ 2. část díla – Příslušenství dveře

- zavírač dveří DORMA 72 TS (1ks)

.....,-Kč



- aretační ramínko DORMY automatické (1ks)

.....,-Kč



- dveřní zarážka, gumový doraz (1ks)

.....,-Kč



- Vložka STAR 40x40 s 3 ks originálních klíčů (1ks), -Kč



- Klíč k vložce STAR (48ks á 100,-Kč), -Kč

Cena za 2. část díla bez 15% DPH - příslušenství 1 dveře, -Kč

Cena za 2. část díla bez 15% DPH - příslušenství 2 dveře, -Kč

C/ 3. část díla – Demontážní a montážní položky, drobné zednické práce

1c/ Demontáž původních dveří vstupu s rámem,, -Kč

2c/ Materiál – kotvicí prvky pro ukotvení dveří, -Kč

3c/ Materiál – montážní pěna pro zafoukání rámu dveří, -Kč

4c/ Montáž dveří s rámem, zafoukání stavební a montážní pěnou, ukotvení dveří a prahu na ocelové trny, jejich kompletace, montáž zavírače dveří DORMA, odzkoušení funkčnosti, -Kč

5c/ Zapojení a odzkoušení funkčnosti el. otvírače BEFO, -Kč

6c/ Začištění vnitřních špalet po obvodu dveří, -Kč

7c/ zapravení části podlahy pod novými dveřmi dlažbou taurus 30x30x8mm (do 1,5 m2), -Kč

Cena za 3. část díla bez 15% DPH - montážní položky 1 dveře, -Kč

Cena za 3. část díla bez 15% DPH - montážní položky 2 dveře, -Kč

D/ 4. část díla – doprava, ostatní položky – pro oba vstupy

1d/ Likvidace odpadu, -Kč

2d/ Přesun hmot, -Kč

3d/ VRN, úklid staveniště, -Kč

4d/ Doprava, -Kč

Cena za 4. část díla VRN bez 15% DPH- ostatní náklady a VRN, -Kč

CENA ZA DÍLO CELKEM

....., -Kč + 15% DPH

- Záruka na dílo:
 - a) dveře a zednické práce
 - b) příslušenství dveře

- Délka provedení díla :
- Termín provedení díla: